

MPK VisionStar L pro

Střešní okno s plisovanou clonou



Parametry výrobku

Nominální rozměry montážního otvoru	700 x 500 mm
Určeno pro tloušťku střechy	25 až 60 mm
Rádus v rozích	23 mm
Vnější rozměry poklopu	815 x 583 mm
Výška střešního poklopu	105 mm
Průřez trvalého větrání	0 až 150 cm ²
Rozměry vnitřního rámu	872 x 610 x 37 mm
Materiál rámu	polypropylen
Materiál vnějšího poklopu	polykarbonát
Max. povolená rychlost (panty ve směru jízdy)	160 km/h
Číslo homologace	ECE R43 -019651

Návod k instalaci a obsluze

Před instalací střešního okna si pečlivě přečtěte pokyny. Výrobce neuznává žádnou záruku za škody nebo zranění, způsobené nesprávnou montáží a / nebo provozem. Doporučujeme svěřit montáž specializované dílně.

Rozsah dodávky

- 1x střešní poklop s horním rámem
- 1x vnitřní rám s plisovanou clonou
- 1x sada upevňovacích dílů (14x postranní spony, 4x plastové šrouby)

Pro montáž je dále potřeba (není součástí dodávky):

- 1x trvale elastický tmel, např. Dekalin Dekaseal 8936 nebo Sikaflex 252i
- 14x šroub do plechu s čokovitou hlavou 3,5 mm s vhodnou délkou v závislosti na tloušťce střechy. Šroub by měl být zapuštěn přibližně 10 mm do materiálu.
- V případě výztuh z masivního dřeva ve střeše navíc 4x šroub do plechu s čokovitou hlavou 3,5 mm / délka max. 10 mm

Bezpečnostní a instalační pokyny

- Instalace je možná pouze na rovné vnitřní a vnější povrchy!
- Střešní okno umístěte tak, aby nedošlo k poškození sousedních komponent (střešní lišty, anténa atd.), vnitřních kabelů nebo částí nábytku nebo k narušení jejich funkce.
- Výrobce doporučuje instalaci s panty ve směru jízdy. Je možná i poloha s panty na levé nebo pravé straně, ale v takovém případě musí být okno umístěno daleko od náběžné hrany střechy, aby nehrozilo poškození aerodynamickým tlakem při jízdě!
- Pro montáž nepoužívejte šrouby se zápusťnou hlavou, mohlo by dojít k poškození rámu!
- Šrouby utahujte lehce (max. moment 0,5 Nm).
- Nikdy nestoupejte na střešní poklop!
- Před zahájením jízdy se ujistěte, že je střešní poklop zavřený a zajištěný.
- Za jízdy ponechávejte plisované clony otevřené, u oken s nuceným větráním mohou zavřené clony způsobovat rušivý hluk a při rychlé jízdě hrozí jejich poškození aerodynamickým podtlakem.
- Zatemnění nezatahujte během dne úplně, aby nedocházelo k nadměrnému přehřívání prostoru okna. Pokud vozidlo nepoužíváte, nechte clony zcela otevřené.

Rozměry montážních otvorů:

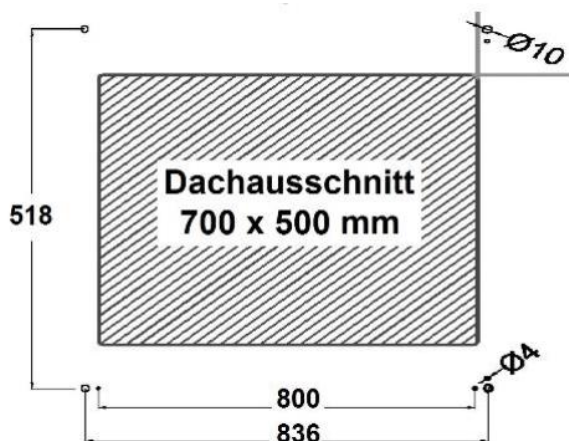

Postup montáže střešního okna

- Odstraňte zbytky starého lepidla a vyčistěte výřez střechy v oblasti montáže.
- Naneste těsnicí materiál do těsnicího kanálu horního rámu a umístěte jej shora do výřezu střechy.



- Přišroubujte 14 dodaných montážních držáků zevnitř na určená místa horního rámu. Šrouby utahujte zlehka, dokud se držáky nezačnou mírně naklánět.



- Opatrně sejměte oba boční kryty vnitřního rámu.



- Varianta 1: Střecha s masivní dřevěnou výztuhou - umístěte vnitřní rám doprostřed výřezu a přišroubujte čtyřmi šrouby 3,5 x 10 mm (malé otvory)

- Varianta 2: Střecha bez pevné výztuhy (polystyren / slabá překližka apod.) - umístěte vnitřní rám doprostřed výřezu a označte velké otvory podle obrázku. Předvrtejte otvory pro šrouby a vnitřní rám pevně přišroubujte pomocí dodaných plastových šroubů.

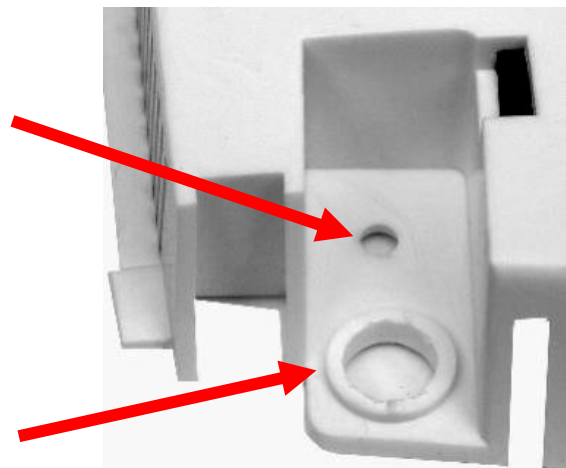

- Namontujte zpět oba boční kryty. Ujistěte se, že vodící jazýčky na krytu zacvakly do otvorů ve vnitřním rámu.



Nastavení trvalého větrání

Střešní okno je z výrobního závodu dodáváno v úpravě bez trvalého / nuceného větrání. V případě potřeby lze intenzitu trvalého větrání nastavit jednoduše zkrácením vloženého těsnění.



Bez trvalého větrání <i>Těsnění po celém obvodu</i>	Trvalé větrání 75 cm² <i>Boční těsnění zkráceno na 34 cm, zadní těsnění zkráceno na dvě části, každá 8,75 cm</i>	Trvalé větrání 150 cm² <i>Boční těsnění zcela odstraněno, zadní těsnění zkráceno na dvě části, každá 8,75 cm</i>
---	---	---

Obsluha

Před otevřením střešního okna musí být obě plisované clony otevřeny. Poklop odjistíte pootočením příčného madla směrem k otevírací straně a posunutím madla zvednete poklop do požadované polohy. Po opětovném sklopení se poklop automaticky zajistí v uzavřené poloze.

Čištění

Střešní poklop lze sejmout po odstranění plastových závlaček. Pro mytí použijte pouze čistou vodu a měkkou houbu. Nepoužívejte agresivní čisticí prostředky, které mohou nevratně poškodit plastové materiály. Pro zajištění hladkého chodu otevírání občas ošetřete kluzné plochy tenkou vrstvou čiré vazelíny.

Nikdy neuvolňujte šrouby, které drží poklop nebo otevírací mechanismus.

